

# POLIAS PARA BUCHA TIPO QD

## ► Perfil dos canais

Os perfis das polias atendem a seguinte norma:

ISO 5290: Perfis 3V, 5V, 8V

Medidas conforme tabela 1 abaixo.

## ► Tratamento superficial

As polias são fornecidas com pintura na cor Laranja Segurança (Esmalte Epóxi HB Munsell 2,5 YR 6/14).

## ► Balanceamento

É realizado balanceamento estático segundo ISO 21940-11, grau 6,3, com rotação de 1800 RPM para polias até  $\varnothing 350$ . Acima deste diâmetro, são balanceadas de acordo com sua rotação máx. de trabalho permitida (velocidade periférica).

## ► Material

As polias são fornecidas em ferro fundido de acordo com a seguinte norma:

DIN 1691 - Classes GG25 e GG30.

## ► Qualidade

A inspeção geométrica dos canais é baseada na norma ISO 255 e ISO 9980.

Ensaio de medição da dureza conforme norma NBR NM 6506-1 e resistência a tração NBR ISO 6892.

A qualidade e o acabamento das polias baseiam-se na norma ISO 254.

DIMENSÃO	TIPO DE PERFIL DO CANAL		
	3V	5V	8V
We $\pm 0,2$	8,9	15,2	25,4
f	9,45	13,6	19,7
e	10,3	17,5	28,6
hg	9	15,2	25,4
$\alpha \pm 0,5$	36°	D $\leq$ 90	-
	38°	90 < D $\leq$ 150	D $\leq$ 250
	40°	150 < D $\leq$ 300	250 < D $\leq$ 400
	42°	D > 300	D > 400
Tolerância em e	$\pm 0,25$	$\pm 0,25$	$\pm 0,4$
Soma dos desvios de e	$\pm 0,5$	$\pm 0,5$	$\pm 0,8$
$\varnothing D$ mín. recomendado	67	180	315

Tabela 1 – Dimensões dos canais conforme ISO 5290

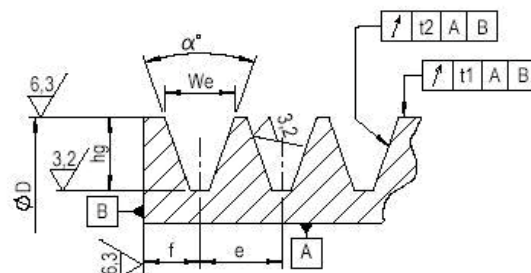

## ► Batimento

Tolerâncias do batimento das polias segundo ISO 4183

Diâmetro Polia (mm)	Batimento Radial (mm)	Batimento Axial (mm)
$\leq 125$	0,2	0,3
$125 < D \leq 315$	0,3	0,4
$315 < D \leq 710$	0,4	0,6
$710 < D \leq 1000$	0,6	0,8
$1000 < D \leq 1250$	0,8	1,0
$1250 < D \leq 1600$	1,0	1,2
$1600 < D \leq 2500$	1,2	1,2

Tabela 2 – Tolerâncias de batimento segundo ISO 4183

## ► Tolerância medida E

Tolerâncias conforme tipo de estrutura.

Bucha	Tolerância Medida E (mm)	
Tipo	A e B	C, D e E
JA	-1,0	+1,0
SH		
SDS	-1,5	+1,5
SK		
SF		

Tabela 3 – Tolerância medida "E"

# CANAL 3V

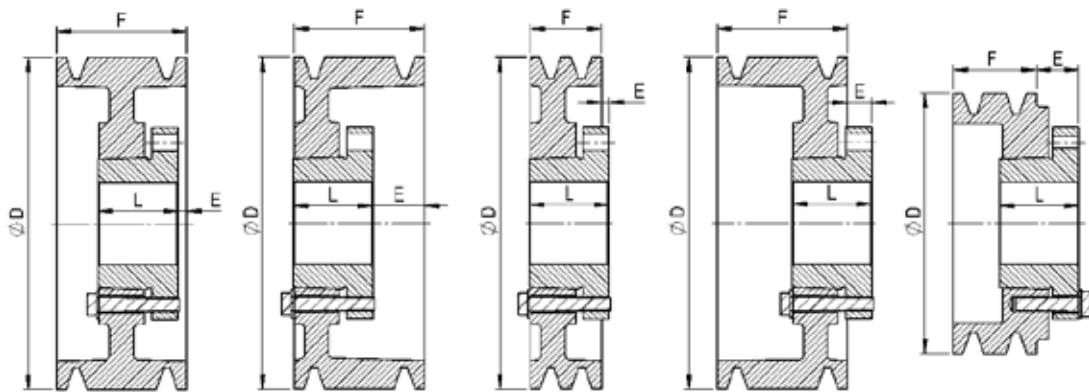

- 1 - Maciça
- 2 - Aliviada
- 3 - Raiada

Tipo A

Tipo B

Tipo C

Tipo D

Tipo E

Código	ØD	1 CANAL					Código	ØD	2 CANAIS				
		F = 18,9							F = 29,2				
		Bucha	Tipo	L	E*	Peso			Bucha	Tipo	L	E*	Peso
42.1	80	JA	E1	25,4	4,2	0,45	42.2	80	JA	E1	25,4	12,2	0,55
42.5	85	JA	E1	25,4	4,2	0,50	42.6	85	SH	E1	32,1	13,7	0,65
42.9	90	SH	D1	32,1	13,7	0,55	42.10	90	SH	E1	32,1	13,7	0,75
42.13	95	SH	D1	32,1	13,7	0,65	42.14	95	SH	E1	32,1	13,7	0,95
42.17	100	SH	D1	32,1	13,7	0,75	42.18	100	SH	C1	32,1	5,0	0,95
42.21	105	SH	D1	32,1	13,7	0,85	42.22	105	SH	C1	32,1	5,0	1,05
42.25	110	SH	D1	32,1	13,7	0,95	42.26	110	SH	C1	32,1	5,0	1,15
42.29	115	SH	D1	32,1	13,7	1,10	42.30	115	SH	C1	32,1	5,0	1,35
42.33	120	SH	D1	32,1	13,7	1,20	42.34	120	SH	C1	32,1	5,0	1,50
42.37	125	SH	D1	32,1	13,7	1,35	42.38	125	SH	C1	32,1	5,0	1,65
42.41	130	SH	D1	32,1	13,7	1,45	42.42	130	SH	C1	32,1	5,0	1,80
42.45	140	SH	D1	32,1	13,7	1,75	42.46	140	SH	C1	32,1	5,0	2,15
42.49	150	SH	D1	32,1	13,7	2,1	42.50	150	SH	C1	32,1	5,0	2,50
42.53	160	SH	D1	32,1	13,7	2,40	42.54	160	SDS	C1	33,6	5,0	2,65
42.57	170	SH	D1	32,1	13,7	2,75	42.58	170	SDS	C1	33,6	5,0	3,05
42.61	180	SDS	D1	33,6	15,2	3,0	42.62	180	SDS	C1	33,6	5,0	3,45
42.65	190	SDS	D1	33,6	15,2	3,35	42.66	190	SDS	C1	33,6	5,0	3,85
42.69	200	SDS	D1	33,6	15,2	3,80	42.70	200	SDS	C1	33,6	5,0	4,30
42.73	220	SDS	D3	33,6	14,2	1,80	42.74	220	SK	D2	47,5	16,0	4,90
42.77	230	SDS	D3	33,6	14,2	1,90	42.78	230	SK	D2	47,5	16,0	5,30
42.81	250	SDS	D3	33,6	14,2	2,10	42.82	250	SK	D3	47,5	16,0	4,0
42.85	280	SK	D3	47,5	16,6	3,60	42.86	280	SK	D3	47,5	13,6	4,30
42.89	300	SK	D3	47,5	16,6	4,30	42.90	300	SK	D3	47,5	13,6	5,0
42.93	320	SK	D3	47,5	16,6	4,70	42.94	320	SK	D3	47,5	13,6	5,40
42.97	350	SK	D3	47,5	16,6	5,30	42.98	350	SK	D3	47,5	13,6	6,10
42.101	380	SK	D3	47,5	16,6	5,70	42.102	380	SK	D3	47,5	13,6	6,65
42.105	400	SK	D3	47,5	16,6	6,0	42.106	400	SK	D3	47,5	13,6	7,85

\*A medida E pode variar conforme dimensional do furo da polia e cone da bucha. Verificar tolerância na tabela 3 acima.

# CANAL 3V

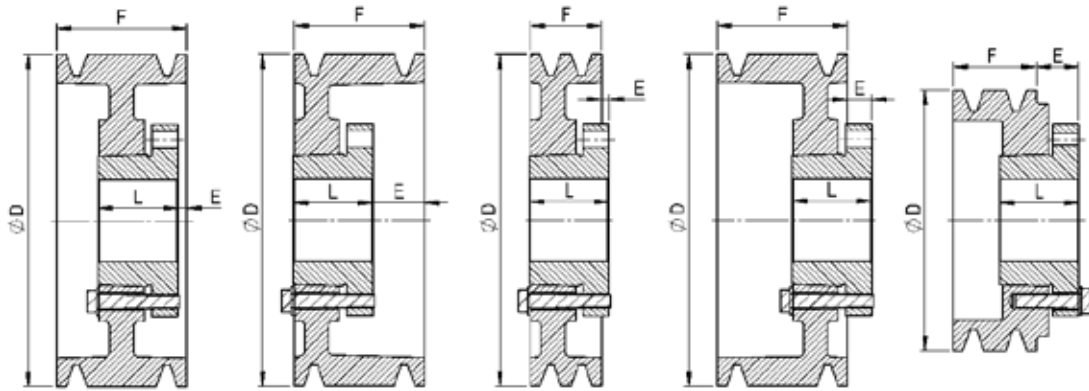

- 1 - Maciça
- 2 - Aliviada
- 3 - Raiada

Tipo A

Tipo B

Tipo C

Tipo D

Tipo E

Código	ØD	3 CANAIS					Código	ØD	4 CANAIS				
		F = 39,5							F = 49,8				
		Bucha	Tipo	L	E*	Peso			Bucha	Tipo	L	E*	Peso
42.3	80	SH	E1	32,1	25,2	0,81	42.4	80	SH	E1	32,1	25,2	0,95
42.7	85	SH	E1	32,1	13,7	0,82	42.8	85	SH	E1	32,1	13,7	1,0
42.11	90	SH	E1	32,1	13,7	0,85	42.12	90	SH	E1	32,1	13,7	1,0
42.15	95	SH	E1	32,1	13,7	1,0	42.16	95	SH	E1	32,1	13,7	1,20
42.19	100	SH	B1	32,1	5,3	1,10	42.20	100	SH	B1	32,1	15,6	1,25
42.23	105	SH	B1	32,1	5,3	1,25	42.24	105	SH	A1	32,1	6,3	1,40
42.27	110	SDS	B1	33,6	5,3	1,20	42.28	110	SDS	B1	33,6	15,6	1,40
42.31	115	SDS	A1	33,6	1,6	1,40	42.32	115	SDS	A1	33,6	4,8	1,55
42.35	120	SDS	A1	33,6	1,6	1,55	42.36	120	SDS	A1	33,6	4,8	1,75
42.39	125	SDS	A1	33,6	1,6	1,8	42.40	125	SDS	A1	33,6	4,8	1,95
42.43	130	SDS	A1	33,6	1,6	2,1	42.44	130	SDS	A1	33,6	4,8	2,10
42.47	140	SDS	A1	33,6	1,6	2,45	42.48	140	SDS	A1	33,6	4,8	2,85
42.51	150	SDS	A1	33,6	1,6	2,80	42.52	150	SK	C1	47,5	2,4	3,50
42.55	160	SDS	A1	33,6	1,6	3,20	42.56	160	SK	C1	47,5	2,4	4,10
42.59	170	SDS	A1	33,6	1,6	3,60	42.60	170	SK	C1	47,5	2,4	5,0
42.63	180	SK	D1	47,5	12,2	4,90	42.64	180	SK	C1	47,5	2,4	5,70
42.67	190	SK	D1	47,5	12,2	5,55	42.68	190	SK	C1	47,5	2,4	6,75
42.71	200	SK	D1	47,5	12,2	6,30	42.72	200	SK	C1	47,5	2,4	7,50
42.75	220	SK	C2	47,5	10,8	5,40	42.76	220	SK	D2	47,5	5,7	5,90
42.79	230	SK	C2	47,5	10,8	5,80	42.80	230	SK	D2	47,5	5,7	6,35
42.83	250	SK	C3	47,5	10,8	4,55	42.84	250	SK	D3	47,5	5,7	5,10
42.87	280	SK	C3	47,5	10,8	5,10	42.88	280	SK	D3	47,5	5,7	5,75
42.91	300	SK	C3	47,5	10,8	5,90	42.92	300	SK	D3	47,5	5,7	6,60
42.95	320	SK	C3	47,5	10,8	6,5	42.96	320	SK	D3	47,5	5,7	7,20
42.99	350	SK	C3	47,5	10,8	7,30	42.100	350	SK	D3	47,5	5,7	8,10
42.103	380	SF	C3	50,5	10,8	8,30	42.104	380	SF	D3	50,5	5,7	9,15
42.107	400	SF	C3	50,5	10,8	8,80	42.108	400	SF	D3	50,5	5,7	9,75

\*A medida E pode variar conforme dimensional do furo da polia e cone da bucha. Verificar tolerância na tabela 3 acima.

# BUCHA CÔNICA TIPO QD

## ► Material

As buchas são fornecidas em ferro fundido nodular segundo DIN 1693, classe GGG 40, até o tamanho M. Acima disso, são fornecidas em aço segundo norma SAE, classe 1045.

## ► Tratamento superficial

As buchas são fornecidas com óleo protetivo.

## ► Qualidade

As buchas são fabricadas com base na norma internacional MPTA-B6c-2020, com os parafusos na versão métrica.

Os parafusos são fornecidos na classe 8.8.

A furação para eixo possui tolerância dimensional G7, e a medida de rasgo de chaveta JS9.



## ► Características

A utilização das buchas do tipo QD (Quick Detachable) proporcionam uma série de vantagens:

- Proporciona rápida montagem e desmontagem da polia no eixo;
- Possibilidade de montagem de forma direta ou reversa;
- Dispensa furações e eixos com tolerâncias apertadas;
- Elimina totalmente qualquer tipo de folga entre polia e eixo, evitando vibrações;
- Evita formação de oxidação por contato;
- Utiliza os mesmos parafusos de fixação para seu saque, dispensando o uso de sacadores.

## ► Dimensões e informações de torque

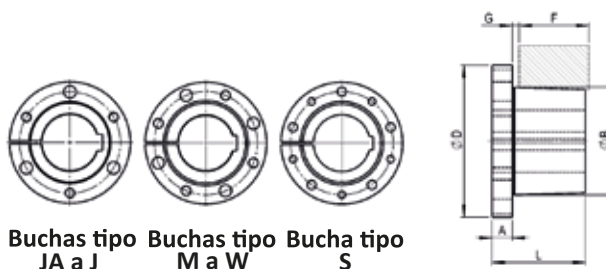

Buchha	Dimensões (mm)							Quantidade/ Parafusos Classe 8.8	Torque de aperto no parafuso (Nm)	Torque máximo da buchha (Nm)	Ø Eixo mín - máx Ch DIN 6885**
	ØD	ØB	L	A	F	G*	Centro dos parafusos				
JA	51	34,93	25,4	8,0	14,5	4,175	42,0	3 - M5x25	6	113	11 - 22
SH	68,5	47,52	32,1	9,5	20,5	4,175	57,1	3 - M6x25	10	396	11 - 35
SDS	81	55,56	33,6	11,0	19,0	4,175	68,3	3 - M6x30	10	565	14 - 42
SD	81	55,56	46,0	11,0	32,0	4,175	68,3	3 - M6x50	10	565	14 - 42
SK	99	71,44	47,5	12,5	32,0	5,175	84,1	3 - M8x50	20	791	14 - 55
SF	118	79,38	50,5	12,5	32,0	5,175	98,5	3 - M10x50	40	1243	24 - 60
E	153	97,38	66,5	19,0	41,5	6,175	127,0	3 - M12x70	80	2260	28 - 75
F	169	112,71	92,5	21,0	63,5	7,762	142,9	3 - M14x90	100	3391	38 - 90
J	185	130,77	114,0	25,0	81,0	7,762	158,8	3 - M16x120	180	5086	48 - 100
M	232	165,10	171,5	32,0	132,0	7,762	200,0	4 - M20x170	300	9607	55 - 130
N	255	177,80	206,5	38,0	159,0	10,350	216,0	4 - M22x200	400	16953	65 - 140
P	299	209,55	238,0	44,0	184,0	10,350	254,0	4 - M24x240	600	28256	75 - 160
W	381	265,10	289,0	51,0	229,0	10,350	324,0	4 - M27x280	800	42384	90 - 200
S	451	307,98	400,0	82,5	305,0	14,525	381,0	5 - M30x400	1000	70639	100 - 240

\*Medida pode variar conforme tolerância dimensional dos cones da polia e buchha.

\*\*Para outras normas de furações, consultar Mademil.

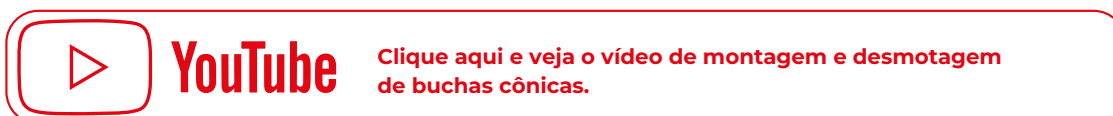

### Fundição Mademil Ltda.

Rua Giacomo Milanez, 708 - CEP. 88868-000 - Caravaggio - Nova Veneza - SC

Fone Indústria: 0\*\*48 3436-6404 / e-mail: vendas1@mademil.com.br

Fone Revenda: 0\*\*48 3436 6404 / e-mail: vendas@mademil.com.br

Home page: [www.mademil.com.br](http://www.mademil.com.br)